

Esperia®

ESV 03 / 13

**De verbinding tussen
verpakkingsmachine en
weeg-/uitprijsmachine**

ESV 03 ESV 13



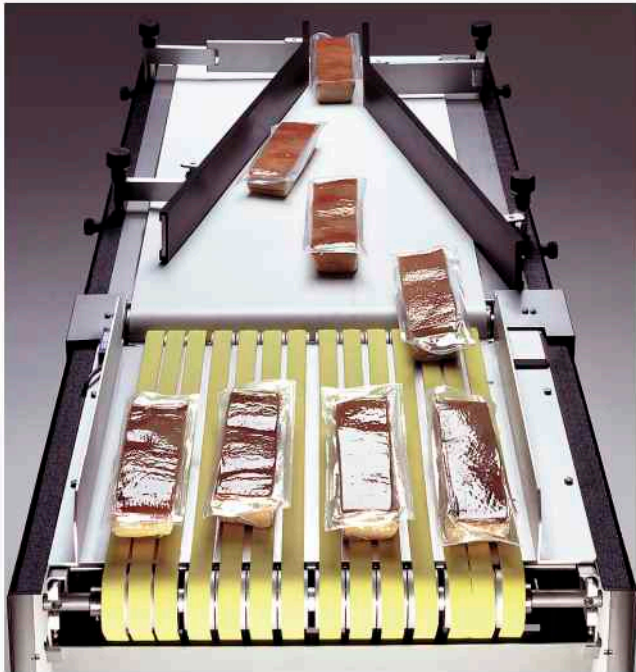

De flexibele sturing van de transportbanden brengt tot 6 lijnen op lijn

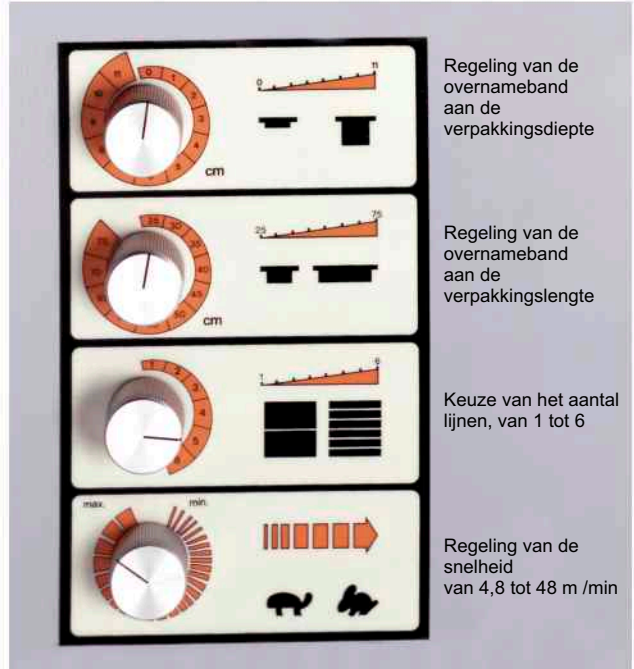

Regeling van de overnameband aan de verpakingsdiepte

Regeling van de overnameband aan de verpakingslengte

Keuze van het aantal lijnen, van 1 tot 6

Regeling van de snelheid van 4,8 tot 48 m /min

Bediening van de ESV



ESV offerte-aanvraag

Aan:

ESPERA-NEDERLAND B.V.

De Boelakkers 6

5591 RA Heeze

Afzender

Bedrijf

Contactpersoon

Adres

Postcode & stad

Telefoon

fax

Datum en handtekening

Gelieve ons een offerte op te sturen.

Gelieve onderstaande gegevens in te vullen, zodat wij de optimale machine kunnen aanbieden:

VERPAKKINGSMACHINE

Fabrikant

Model

GEGEVENS OVER DE VERPAKKINGSLIJN

Uitvoerband aanwezig

J N

Hoogte van de uitvoerband

in mm

Soort uitvoer

continu

in takten

Uitvoersnelheid

in m/min

GESNEDEN FOLIEBREEDTE

Aankruisen aub:

ESV 03	A	370	-	404 mm	<input type="checkbox"/>
	B	404	-	425 mm	<input type="checkbox"/>
ESV 13	A	425	-	440 mm	<input type="checkbox"/>
	B	440	-	460 mm	<input type="checkbox"/>
	C	460	-	475 mm	<input type="checkbox"/>
	D	475	-	490 mm	<input type="checkbox"/>
	E	490	-	510 mm	<input type="checkbox"/>
	F	510	-	525 mm	<input type="checkbox"/>
	G	525	-	545 mm	<input type="checkbox"/>
	H	max. 545	-	560 mm	<input type="checkbox"/>

UITWERPPATROON

Gelieve het uitstootpatroon aan te duiden

**Bv. 3 verpakkingen naast elkaar en
2 verpakkingen achter elkaar**

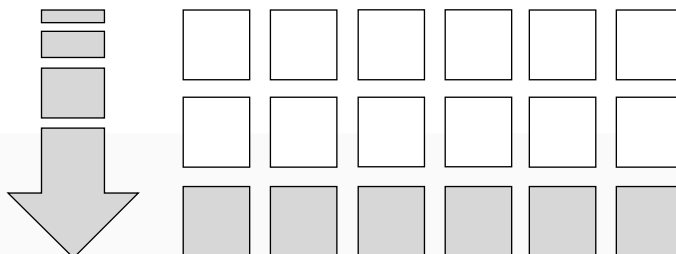

Standaard zijn maximaal 6 banen naast elkaar te verwerken.
Wanneer de totale lengte (uitstoot) meer dan 450 mm bedraagt is een test met de originele verpakkingen vereist.

GEGEVENS OVER DE VERPAKKINGEN



stabiel



onstabiel



andere

Gelieve aan te kruisen of in te voeren:

	verp. 1	verp. 2	verp. 3
Verpakkingsvorm	<input type="checkbox"/> <input type="checkbox"/> <input type="checkbox"/>	<input type="checkbox"/> <input type="checkbox"/> <input type="checkbox"/>	<input type="checkbox"/> <input type="checkbox"/> <input type="checkbox"/>
Lengte mm	<input type="text"/>	<input type="text"/>	<input type="text"/>
Breedte mm	<input type="text"/>	<input type="text"/>	<input type="text"/>
Hoogte mm	<input type="text"/>	<input type="text"/>	<input type="text"/>
Gewicht kg	<input type="text"/>	<input type="text"/>	<input type="text"/>
Uitstootwijze	<input type="checkbox"/> <input type="checkbox"/> <input type="checkbox"/>	<input type="checkbox"/> <input type="checkbox"/> <input type="checkbox"/>	<input type="checkbox"/> <input type="checkbox"/> <input type="checkbox"/>
Takten/min.	<input type="text"/>	<input type="text"/>	<input type="text"/>

ESV 03

Smalle versie
voor een gesneden foliebreedte tot 425 mm

ESV 13

Brede versie
voor een gesneden foliebreedte van 425 tot 560 mm

De mogelijkheden

- Zwenkbare overnameband voor de aanpassing aan de verpakkingsdiepte
- Verpakkingslengte tot 450 mm – op aanvraag tot 750 mm in speciale gevallen
- Keuze van het aantal invoerbanen: 1 tem 6
- Traploos instelbare snelheid van 4,8 tot 48 m/min

Netspanning	230 V / 50 Hz
Vermogen	400 VA
Bedrijfstemperatuur	-10 °C tot +40 °C

De ESPERA in-lijn-brengers ESV 03 en ESV 13 zijn door de vele instelmogelijkheden tussen bijna alle verpakkingsmachines en weeg-/uitprijsmachines inzetbaar.

De traploos instelbare bandsnelheid (ook boven 30 m / min), de elektronische hoogterestelling, de flexibele verpakkingsinstellingen alsook de mogelijkheid om met 2 rijen te werken, garanderen een optimale aanpassing in de bestaande productielijn.

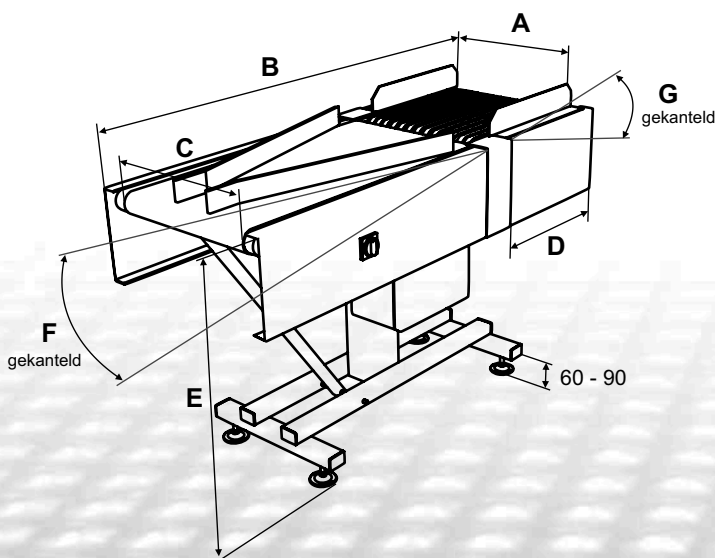

	ESV 03	ESV 13
A	370 - 425	425 - 560
B	1560	1910
C	610	760
D	550	550
E	705 - 1005	705 - 1005
F	-100 bis +200	-125 bis +250
G	-75 bis +30	-75 bis +30

alle gegevens in mm

F en G kunnen niet beide tegelijkertijd maximaal gekanteld worden.

ESPERA-NEDERLAND B.V.

De Boelakkers 6 • 5591 RA Heeze
Telefoon +31 (0)40 253 06 65 • Fax +31 (0)40 254 11 65
espera@espera.nl • www.espera.com