

ES 5900

**Il sistema compatto
per l'etichettatura con un
rapporto qualità/prezzo
incomparabile**



ES 1000

ES 2000

ES 3000

ES 4000

ES 5000

ES 6000

ES 7000

ES 8000

ES 9000

Esperia®



ES 5900

**Etichettatura peso/prezzo
completamente automatica**

- Velocità: fino a 65 confezioni al minuto
- Compatta, con conseguente risparmio di spazio
- Struttura prevalentemente in acciaio inossidabile
- Visore a colori ad alta risoluzione con touch screen
- Controllo interattivo del sistema
- Possibilità di preselezionare i prodotti, senza interruzioni per il cambio
- Inserimento dati semplice ed ergonomico, configurazione etichette tramite software

Terminale con touch screen



ES 5912



Stampante girata di 90°



Posizionamento etichetta regolando lateralmente la stampante



ES 5901

ES 5900 è un sistema compatto che permette un'integrazione completa con macchine confezionatrici a film estensibile e la maggior parte di Top-Seal, Flow-Pack e termoformatrici. È idonea anche per l'applicazione manuale delle etichette. La sua ridotta lunghezza complessiva rende l' ES 5900 adatta anche a spazi limitati. Il sistema fornisce un eccellente rapporto prezzo/prestazioni. La razionalità con cui è stato concepito e costruito, garantisce un'agevole manutenzione, anche grazie al sistema di servizio remoto in Teleassistenza. Inoltre è possibile aggiornare i programmi e le funzioni in modo pratico e veloce.

Una sola fotocellula garantisce il controllo sul prodotto che viene trasportato.

Non ultimo, va considerato che è integrabile senza problemi nella vostra rete aziendale ed è di facile utilizzo, anche per gli operatori meno esperti, perché controllabile tramite il software ESPERA di gestione delle prezzatrici.

Opzionalmente tutte le stampanti possono essere attrezzate (da sopra o da sotto) per la stampa con trasferimento termico.



Serie / modello	ES 5900
Unità operativa	ESC con touch screen
Dimensione confezioni lung x larg x alt	300 x 300 x 160 mm
Confezioni lunghe lung	380 mm
Peso confezione	max 6 kg
Velocità di etichettatura	fino a 65 confezioni al minuto
Testina Termica 12 DOT/mm (300 DPI)	sì
Larghezza passaggio etichette	110 mm
Velocità di stampa della stampante superiore	max 250 mm/s
Velocità di stampa della stampante inferiore	max 175 mm/s
Deposito etichette totali	per stampanti superiori
Funzionamento a più stampanti	fino a 2 stampanti superiori, 1 inferiore
Larghezza stampa	104 mm
Dimensioni min etichette larg x lung	37 x 30 mm
Dimensioni max etichette larg x lung	104 x 170 mm (stampante superiore) 104 x 150 mm (stampante inferiore)
Diametro anima bobina	76 mm
Diametro esterno bobina	210 mm (avvolgimento interno)
Interfaccia	USB, RS 232, Ethernet, PS/2, parallelo
Memoria	Solid State Hard Disk
Compensazione altezza	160 mm automatica
Regolazione laterale	manuale
Alimentazione	180 V fino a 255V / 50 – 60 Hz
Temperatura utile di funzionamento	-10°C fino a + 40°C
Materiali	acciaio inossidabile, materiali antiruggine
Dispositivi Opzionali	nastro di carico / unità separazione pacchi stampante totali ESD 104 / 234 / 404 attrezzatura per termotrasporto



Attrezzatura per termotrasporto opzionale

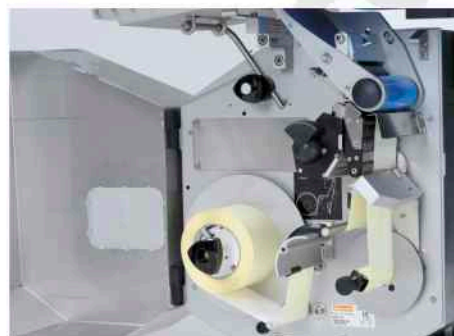

Stampante inferiore con bobina fino a 210 mm in cassa protetta dagli spruzzi d'acqua

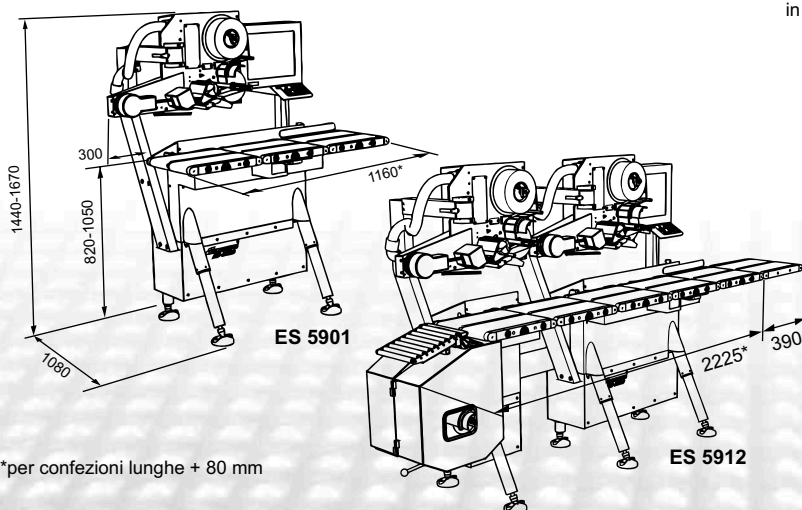

*per confezioni lunghe + 80 mm



Nastro di carico / unità separazione pacchi opzionale

ESPERA ITALIA SRL

p.zza Alpini d'Italia, 8C • 43015 Noceto (PR)
Tel. +39 0521 61 86 73 • info@espera-italia.it
www.espera.com